



Manual do Usuário

PEC 1300 C
VERSÃO 1.0 OU SUPERIOR

Parabéns,
Você acaba de adquirir um produto com a qualidade JFL Alarmes, produzido no Brasil com a mais alta tecnologia de fabricação. Este manual mostra todas as funções do equipamento.

Para la versión en español, haga **CLIC AQUÍ**



ÍNDICE

1	PRODUTO.....	4
2	INSTALAÇÃO.....	5
2.1	PRECAUÇÕES.....	5
2.2	INSTALAÇÃO DO SIMCARD.....	5
2.3	INSTALAÇÃO GERAL.....	5
2.4	INSTALAÇÃO COM DUAS BOTOEIRAS E/OU DOIS SENSORES.....	6
2.5	INSTALAÇÃO DA FECHADURA COM FONTE EXTERNA.....	6
2.6	INSTALAÇÃO COM MOVIMENTADOR.....	6
2.7	INSTALAÇÃO COMO CONTATO SECO.....	6
2.8	FIXAÇÃO.....	7
3	OPERAÇÃO.....	8
3.1	LIGANDO O PORTEIRO.....	8
3.2	REALIZANDO UMA LIGAÇÃO PARA UM APARTAMENTO.....	8
3.3	REALIZANDO UMA LIGAÇÃO PARA A PORTARIA.....	8
3.4	ACESSO UTILIZANDO SENHA.....	8
3.5	ACESSO UTILIZANDO SENHA NO MODO SEGURO.....	8
3.6	ACESSO UTILIZANDO TAG.....	8
3.7	ACESSO UTILIZANDO BOTOEIRA.....	9
3.8	ACESSO EM CHAMADA.....	9
3.9	ALTERAÇÃO DA SENHA DE ACESSO PELO PRÓPRIO USUÁRIO.....	9
4	MODO DE PROGRAMAÇÃO.....	10
4.1	PROGRAMAÇÃO PELO TECLADO.....	10
4.2	PROGRAMAÇÃO PELA TAG MESTRE.....	10
4.3	PROGRAMAÇÃO PELO APLICATIVO PROGRAMADOR.....	11
4.3.1	UTILIZANDO CABO PROGRAMADOR JFL.....	11
4.3.2	UTILIZANDO MÓDULO BLUETOOTH.....	11
5	PROGRAMAÇÃO DE SISTEMA.....	12
5.1	SENHA DO INSTALADOR (ENDEREÇO 200).....	12
5.2	SENHA DO USUÁRIO MESTRE “SÍNDICO/ZELADOR” (END. 210).....	12
5.3	TAG DO USUÁRIO MESTRE “SÍNDICO/ZELADOR” (END. 211).....	12
5.4	MODO SENHA SEGURA (END. 212).....	12
5.5	MODO SAÍDA PRÉ-PROGRAMADA (END. 213).....	13
5.6	NÚMERO DA PORTARIA (END. 220).....	13
5.7	PREFIXO DE DISCAGEM (END. 221).....	13
5.8	TEMPO DE CONVERSAÇÃO (END. 222).....	13
5.9	TEMPO PARA CHAMADA NÃO ATENDIDA (END. 223).....	14
5.10	TEMPO DE ACIONAMENTO DAS SAÍDAS F1 E F2 (END. 230 E 231).....	14
5.11	TIPO DE ACIONAMENTO DAS SAÍDAS F1 E F2 (END. 232 E 233).....	14
5.12	DÍGITO DE ACIONAMENTO DAS SAÍDAS F1 E F2 (END. 234 E 235).....	14
5.13	ACIONAMENTO DAS SAÍDAS F1 E F2 EM CHAMADA (END. 236).....	15
5.14	TIPO DE ACIONAMENTO DAS BOTOEIRAS 1 E 2 (END. 240 E 241).....	15
5.15	TEMPO PARA ALERTA DOS SENSORES 1 E 2 (END. 250 E 251).....	15
5.16	TIPO DE SINALIZAÇÃO DE ALERTA DOS SENSORES (END. 252).....	15
5.17	INTERTRAVAMENTO (END. 253).....	16
5.18	VOLUME DO ALTO-FALANTE E SENSIBILIDADE DO MICROFONE (END. 260).....	16
6	PROGRAMAÇÃO DOS USUÁRIOS.....	16
6.1	SENHA DOS USUÁRIOS (END. 30X).....	16
6.2	TAG DOS USUÁRIOS (END. 31X).....	17
6.3	SENHA E TAG DOS USUÁRIOS (END. 32X).....	17
6.4	NÚMERO FLEXÍVEL DOS USUÁRIOS (END. 33X).....	17
7	RESTAURAÇÃO DAS CONFIGURAÇÕES DE FÁBRICA.....	18
7.1	RESTAURAÇÃO PELO TECLADO.....	18
7.2	RESTAURAÇÃO PELA CHAVE DE RESET/BOOT.....	18
8	ATUALIZAÇÃO DO FIRMWARE (BOOTLOADER).....	18
9	RESUMO DAS FUNCIONALIDADES DE ACESSO DOS USUÁRIOS.....	19
10	RESUMO DAS PROGRAMAÇÕES PELO INSTALADOR.....	19
11	RESUMO DAS PROGRAMAÇÕES PELO USUÁRIO MESTRE.....	20
12	RESUMO DAS PROGRAMAÇÕES PELA TAG MESTRE.....	20
13	ESPECIFICAÇÕES TÉCNICAS.....	20

1 PRODUTO

O Porteiro eletrônico PEC 1300 C permite a realização de chamadas para os moradores de um condomínio, utilizando as vantagens dos planos oferecidos pelas operadoras de telefonia móvel.

Possui as seguintes características:

- Controle de acesso para até 4000 usuários por senha, tag RFID e número flexível;
- Armazena até 64.000 eventos;
- Discagem para até 4 números flexíveis de um mesmo apartamento;
- Acesso por senha com ou sem saída pré-programada;
- Acesso por senha segura;
- Acesso por tag RFID;
- Acesso por 2 botoeiras;
- Função intertravamento (Eclusa ou Gaiola);
- Entrada para fonte externa de 12 Vcc/2 A;
- Entrada para 2 sensores de abertura;
- Saída para 2 fechaduras;
- Atendimento automático dos números flexíveis programados;
- Desligamento automático por tempo de conversação;
- Ajuste de sensibilidade do microfone e de volume do alto-falante;
- Programação local através do teclado, tag mestre ou aplicativo “Programador JFL Mob” para Android® e iOS®;
- Teclas iluminadas com redução de intensidade em repouso;
- Atualização de firmware via Bootloader.



• A tag RFID  não está inclusa no produto e pode ser adquirida separadamente.

2 INSTALAÇÃO

Para instalar o porteiro, escolha um local com bom nível de sinal de celular. Quanto melhor o sinal, melhor será a comunicação. O nível do sinal poderá ser avaliado utilizando o aplicativo “Programador JFL Mob”.

2.1 PRECAUÇÕES

- Evite a interrupção do funcionamento do produto por falta de energia elétrica, utilizando fonte no-break com potência superior à necessidade do porteiro;
- Evite a instalação em locais próximos a equipamentos geradores de campo magnético, tais como: quadro de energia, motores, etc;
- O equipamento deve ser instalado por técnicos especializados e experientes;
- Não tente ajustar ou modificar o aparelho;
- A manutenção só poderá ser feita por pessoas indicadas pela JFL Alarmes.

2.2 INSTALAÇÃO DO SIMCARD

Para o funcionamento do porteiro, é necessário adquirir um chip celular (SimCard) de uma operadora de telefonia móvel com a tecnologia GSM.

Com o produto desconectado da rede elétrica, insira o chip no compartimento conforme a figura.

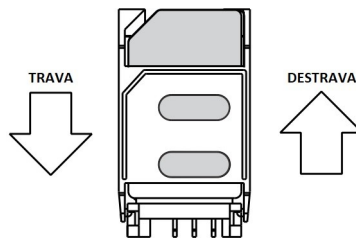

O SimCard precisa estar habilitado na operadora e possuir um plano para ligações.

2.3 INSTALAÇÃO GERAL

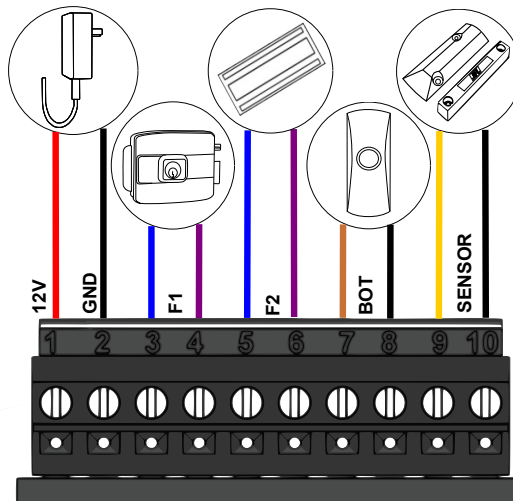

Legenda:

- 12V / GND: Entrada para fonte externa 12 Vcc/2 A (Recomenda-se fio de bitola de 1,5 mm² para distâncias de até 50 m).
- F1: Saída para fechadura 1.
- F2: Saída para fechadura 2.
- BOT: Entrada para botoeira.
- SENSOR: Entrada para sensor.

2.4 INSTALAÇÃO COM DUAS BOTOEIRAS E/OU DOIS SENSORES

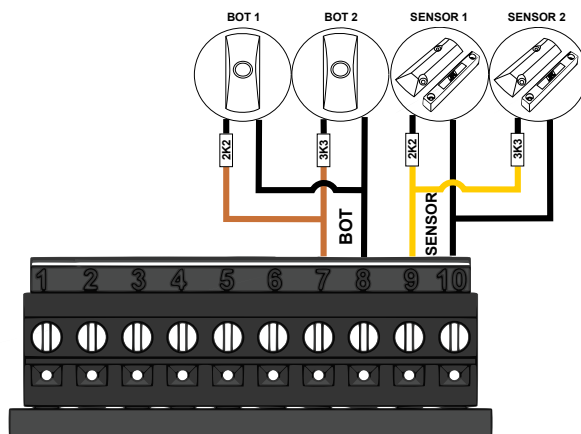

2.5 INSTALAÇÃO DA FECHADURA COM FONTE EXTERNA

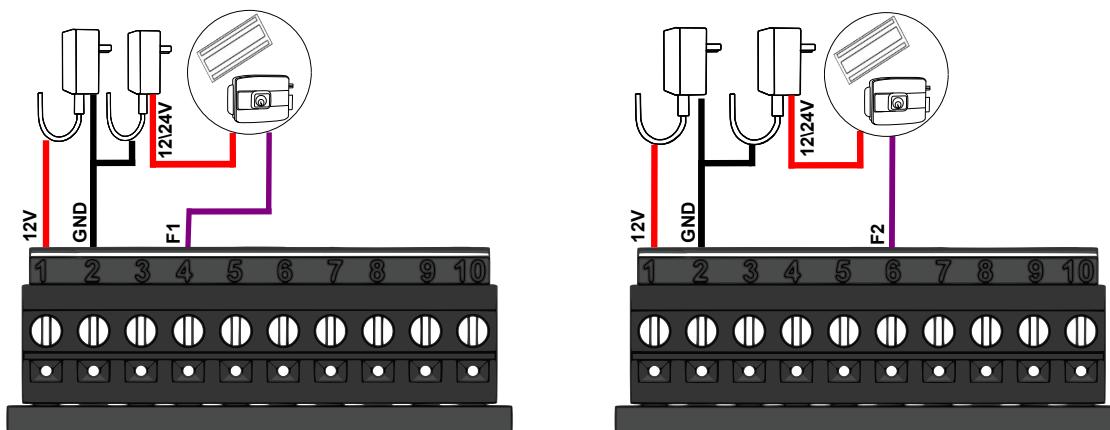

2.6 INSTALAÇÃO COM MOVIMENTADOR

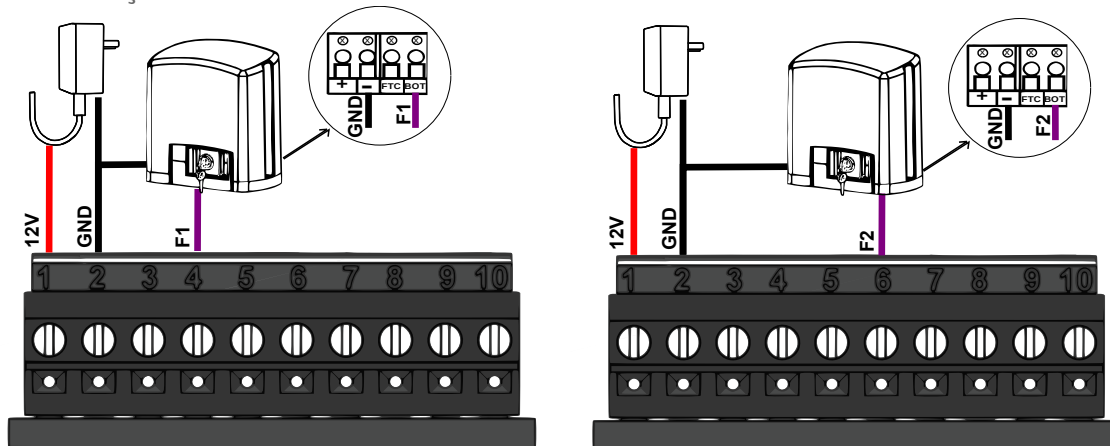

2.7 INSTALAÇÃO COMO CONTATO SECO

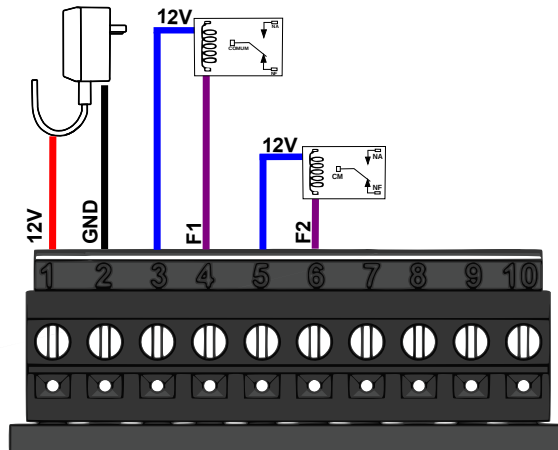

2.8 FIXAÇÃO

Instale o produto entre 1,45m e 1,60m de altura para facilitar a captação de voz.

As furações do suporte do porteiro são compatíveis com as caixas 4x2 disponíveis no mercado. Sempre que possível utilize-as para melhor acomodação dos cabos.

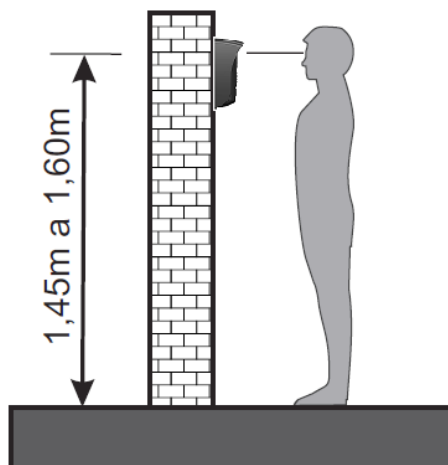

Fixe o suporte na parede e conecte todos os fios necessários.



Conecte o porteiro ao suporte, encaixando a parte superior e depois a inferior.



3 OPERAÇÃO

3.1 LIGANDO O PORTEIRO

Com o SimCard inserido, certifique-se de que a antena GSM (inclusa) e a fiação estão devidamente conectadas e ligue a fonte de alimentação (12 volts) do porteiro.

Aguarde o procedimento de inicialização:

1. Ao ligar, o teclado ficará aceso na intensidade máxima sinalizando a inicialização;
2. Piscará duas vezes, sequencialmente, indicando o estabelecimento da conexão com a rede de telefonia celular;
3. Após a conexão será emitido 2 bips e o teclado ficará aceso na intensidade mínima, sinalizando repouso e disponibilidade para uso.

3.2 REALIZANDO UMA LIGAÇÃO PARA UM APARTAMENTO

Para realizar uma ligação para um apartamento é necessário cadastrar o número através da programação de números flexíveis (item 6.4). Depois de cadastrado, basta teclar o apartamento desejado e para cancelar a ligação teclar .



- É necessário desabilitar a caixa postal dos números flexíveis cadastrados para evitar o atendimento automático da operadora, caso o número do usuário esteja indisponível.
- Ao realizar uma ligação para o apartamento “101”, por exemplo, o porteiro aguarda 6 segundos por uma nova tecla antes de discar. Para agilizar a chamada, pressione  após o número discado.

3.3 REALIZANDO UMA LIGAÇÃO PARA A PORTARIA





Para realizar uma ligação tecla . Para cancelar a ligação tecla .

3.4 ACESSO UTILIZANDO SENHA

Acesso por senha com saída pré-programada:

- Pressione a tecla  + senha.

Acesso por senha sem saída pré-programada:





- Pressione a tecla  +  + senha (Para acionar saída F1).
- Pressione a tecla  +  + senha (Para acionar saída F2).

3.5 ACESSO UTILIZANDO SENHA NO MODO SEGURO

Acesso por senha com saída pré-programada:

- Pressione a tecla  + senha + apartamento.

Acesso por senha sem saída pré-programada:

- Pressione a tecla  +  + senha + apartamento (Para acionar saída F1).
- Pressione a tecla  +  + senha + apartamento (Para acionar saída F2).



Para agilizar a abertura pressione  após o apartamento.

3.6 ACESSO UTILIZANDO TAG

Para realizar o acesso utilizando tag aproxime a tag sobre a área demarcada .

3.7 ACESSO UTILIZANDO BOTOEIRA

Para abrir as fechaduras usando botoeiras, realize a instalação de uma chave “Push Button” tipo “NA” na entrada BOT conforme item 2.3 Instalação geral.



Caso queira se utilizar duas botoeiras utilize o esquema de conexão conforme item 2.4 Instalação com duas botoeiras e/ou dois sensores.

3.8 ACESSO EM CHAMADA



Durante a ligação, o porteiro permite a abertura das fechaduras através das teclas do telefone.

Por padrão, digite *1 para abrir a fechadura F1 e *2 para abrir a fechadura F2.

Dois bips curtos indicam comando aceito e um bip longo indica erro.

3.9 ALTERAÇÃO DA SENHA DE ACESSO PELO PRÓPRIO USUÁRIO

Para realizar a alteração da senha do usuário siga os passos:

1. Pressione a tecla  por 3 segundos (serão emitidos 2 bips curtos).
2. Tecle a senha atual.
3. Tecle a senha nova.
4. Tecle o número do apartamento.
5. Tecle .

Onde:

Senha = De 0 a 9 com 4 dígitos.

4 MODO DE PROGRAMAÇÃO

Pode ser realizada pelo instalador através da senha (padrão 5678) tanto pelo teclado quanto pelo aplicativo "Programador JFL Mob".

O usuário mestre "Zelador/Síndico" possui acesso ao modo de programação pelo teclado utilizando a senha (padrão 1234) ou tag mestre, para alterar a senha mestre, cadastrar a tag mestre, cadastrar as senhas, cadastrar as tags RFID ou o cadastrar número flexível dos usuários.

4.1 PROGRAMAÇÃO PELO TECLADO

1. Pressione a tecla **X** por 3 segundos (serão emitidos 2 bips curtos);
2. Tecle a senha do instalador (padrão 5678) ou a senha mestre (padrão 1234). Dois bips curtos indicam comando aceito e um bip longo indica erro. Dentro da programação, o teclado pisca lentamente.
3. Tecle o endereço desejado. Dois bips curtos indicam comando aceito e um bip longo indica erro. Dentro do endereço, o teclado pisca rapidamente
4. Para cancelar tecle **X**;
5. Para sair do modo de programação tecle **X** novamente.



- O modo de programação será automaticamente finalizado caso o porteiro fique sem operação por mais de 60 segundos.

4.2 PROGRAMAÇÃO PELA TAG MESTRE

1. Para entrar aproxime a tag mestre sobre a área demarcada
2. Tecle a opção desejada:

Cadastro de tag para acionar a saída F1:

Tecle **1^A** + AP + **🔒** + TAG1 ... TAGN + **🔒**.

Cadastro de tag para acionar a saída F2:

Tecle **2^B** + AP + **🔒** + TAG1 ... TAGN + **🔒**.

Cadastro de tag para acionar as saídas F1 e F2:

Tecle **3^C** + AP + **🔒** + TAG1 ... TAGN + **🔒**.

Para apagar todas as tags de um apartamento:

Tecle **4^B** + AP + **🔒**.

3. Para sair aproxime novamente a tag mestre sobre a área demarcada .

4.3 PROGRAMAÇÃO PELO APLICATIVO PROGRAMADOR

Entre na loja Google Play (Android) ou na loja App Store (iOS) e baixe o aplicativo “Programador JFL Mob”.

4.3.1 UTILIZANDO CABO PROGRAMADOR JFL

1. Abra o aplicativo “Programador JFL Mob”;
2. Conecte o adaptador no aparelho de celular, conecte o cabo programador no adaptador e conecte a outra ponta no porteiro;

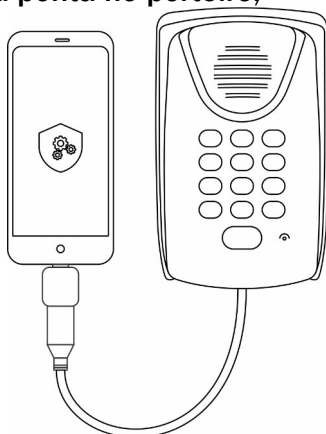

3. Toque em + para adicionar um local;
4. Escolha o modelo do produto que deseja programar;
5. Selecione o meio de comunicação;
6. Toque em concluir;
7. Toque em conectar para o aplicativo se conectar com o porteiro;
8. Faça a alteração da programação e toque em enviar.



- Somente para aplicativo “Programador JFL Mob” para Android®.
- É necessário um adaptador Micro USB OTG ou USB C OTG (não fornecidos pela JFL).

4.3.2 UTILIZANDO MÓDULO BLUETOOTH

1. Abra o aplicativo “Programador JFL Mob”;
2. Conecte o módulo bluetooth no porteiro;

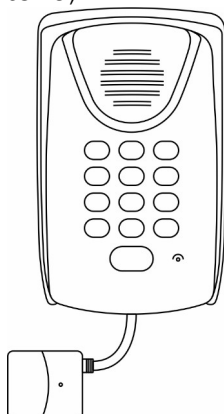

3. Toque em + para adicionar um local;
4. Escolha o modelo do produto que deseja programar;
5. Selecione o meio de comunicação;
6. Toque em concluir;
7. Toque em conectar para o aplicativo se conectar com o porteiro;
8. Faça a alteração da programação e toque em enviar.

5 PROGRAMAÇÃO DE SISTEMA

Para acesso a todos os campos de programação pelo teclado (item 4.1) é necessário utilizar a senha de instalador (padrão 5678).

5.1 SENHA DO INSTALADOR (ENDEREÇO 200)

O porteiro sai configurado de fábrica com a senha 5678 e pode ser alterada conforme programação abaixo:

Para configurar a senha de programação:

Tecele 200 + Nova senha com 4 dígitos.

Exemplo de alteração da senha atual para a senha 1111: 200 + 1111.



Para voltar a senha de fábrica em caso de esquecimento da senha atual, veja o item 7 (Restauração das configurações de fábrica).

5.2 SENHA DO USUÁRIO MESTRE “SÍNDICO/ZELADOR” (END. 210)

O porteiro sai configurado de fábrica com a senha 1234 e pode ser alterada conforme programação abaixo:

Para configurar a senha:

Tecele 210 + Nova senha com 4 dígitos.

Exemplo de alteração da senha atual para a senha 2222: 210 + 2222.



Para voltar a senha de fábrica em caso de esquecimento da senha atual, veja o item 7 (Restauração das configurações de fábrica).

5.3 TAG DO USUÁRIO MESTRE “SÍNDICO/ZELADOR” (END. 211)

Permite o cadastro e exclusão das tags do apartamento de forma mais simples.

Para configurar a tag mestre:

Tecele 211 e aproxime a tag sobre a área demarcada .

5.4 MODO SENHA SEGURA (END. 212)

Permite maior segurança do acesso ao condomínio, onde o morador deverá teclar sua senha e o número do apartamento para abrir as fechaduras.

Para habilitar a função:

Tecele 212 + 1.

Para desabilitar a função:

Tecele 212 + 0.



Padrão de fábrica desabilitada.

5.5 MODO SAÍDA PRÉ-PROGRAMADA (END. 213)

Permite facilitar o acesso ao condomínio, onde o morador não precisará escolher qual fechadura acionar após digitar sua senha.

Para habilitar a função:

Tecele 213 + 1.

Para desabilitar a função:

Tecele 213 + 0.





Padrão de fábrica habilitada.

5.6 NÚMERO DA PORTARIA (END. 220)

Permite a configuração de um número de telefone a ser chamado quando pressionada a tecla .

Para configurar o número:

Tecele 220 + Número da portaria (de 8 dígitos a 16 dígitos) + .

Exemplo de configuração para o número 99999999: 220 + 99999999 + .

Para apagar o número:

Tecele 220 + .





Padrão de fábrica não configurado.

5.7 PREFIXO DE DISCAGEM (END. 221)

Permite a configuração do prefixo que o porteiro acrescentará automaticamente antes do número flexível cadastrado para o apartamento, assim quando o usuário teclar o número do apartamento o porteiro realizará a discagem do prefixo seguido do número flexível correspondente ao apartamento.

Para configurar o prefixo:

Tecele 221 + Prefixo (Máximo 16 dígitos) + .

Exemplo de configuração para o prefixo 99: 221 + 99 + .

Para apagar o prefixo:

Tecele 221 + .



Padrão de fábrica não configurado.

5.8 TEMPO DE CONVERSAÇÃO (END. 222)

Permite a configuração de um tempo, em segundos, para que o porteiro encerre a ligação automaticamente.

Para configurar o tempo:

Tecele 222 + Tempo de conversação (001 a 255).

Para desabilitar o tempo da conversação:

Tecele 222 + 000.



Padrão de fábrica 090.

5.9 TEMPO PARA CHAMADA NÃO ATENDIDA (END. 223)

Permite a configuração de um tempo, em segundos, para que o porteiro realize, automaticamente, chamadas para os outros números configurados para o apartamento caso a chamada não for atendida.

Para configurar o tempo:

Tecle 223 + Tempo para chamada não atendida (001 a 030).

Para desabilitar a função:

Tecle 223 + 000.



Padrão de fábrica 030.



O porteiro realizará a chamada para, no máximo 4 números flexíveis cadastrados para um mesmo apartamento.

5.10 TEMPO DE ACIONAMENTO DAS SAÍDAS F1 E F2 (END. 230 E 231)

Permite a configuração do tempo, em segundos, de acionamento das saídas F1 e F2 do porteiro.

Para configurar o tempo:

Tecle 230 + Tempo de acionamento (001 a 255) (Para saída F1).

Tecle 231 + Tempo de acionamento (001 a 255) (Para saída F2).



Padrão de fábrica 001.

5.11 TIPO DE ACIONAMENTO DAS SAÍDAS F1 E F2 (END. 232 E 233)

Permite a configuração do tipo de acionamento das saídas F1 e F2 do porteiro.

Para configurar o tipo:

Tecle 232 + Tipo (Para saída F1).

Tecle 233 + Tipo (Para saída F2).

Onde:

Tipo = 0 Com retenção (Geralmente utilizado para acionar carga).

Tipo = 1 Pulsativo (Geralmente utilizado para acionar fechadura eletromecânica).

Tipo = 2 NF (Geralmente utilizado para acionar fechadura eletromagnética).

Tipo = 3 NA (Geralmente utilizado para acionar a entrada botoeira de um movimentador).

Tipo = 4 Pulso único (Geralmente utilizado para acionar fecho elétrico).



Padrão de fábrica 1 Pulsativo para ambas as saídas F1 e F2.

5.12 DÍGITO DE ACIONAMENTO DAS SAÍDAS F1 E F2 (END. 234 E 235)

Permite a configuração do dígito para acionamento das saídas F1 e F2 do porteiro.

Para configurar o dígito:

Tecle 234 + Dígito (0 a 9) (Para saída F1).

Tecle 235 + Dígito (0 a 9) (Para saída F2).



Padrão de fábrica 1 (Para saída F1) e 2 (Para saída F2).

5.13 ACIONAMENTO DAS SAÍDAS F1 E F2 EM CHAMADA (END. 236)

Permite habilitar ou desabilitar o acionamento das saídas através do telefone durante a conversação para o acionamento das fechaduras.

Para habilitar:

Tecele 236 + 1.

Para desabilitar:

Tecele 236 + 0.



Padrão de fábrica habilitado.

5.14 TIPO DE ACIONAMENTO DAS BOTOEIRAS 1 E 2 (END. 240 E 241)

Permite a configuração do tipo de acionamento das botoeiras 1 e 2 do porteiro quando forem acionadas.

Para configurar o tipo:

Tecele 240 + Tipo (Para botoeira 1).

Tecele 241 + Tipo (Para botoeira 2).

Onde:

Tipo = 1 Aciona saída F1.

Tipo = 2 Aciona saída F2.

Tipo = 3 Aciona as saídas F1 e F2.



Padrão de fábrica 1 (Para botoeira 1) e 2 (Para botoeira 2).

5.15 TEMPO PARA ALERTA DOS SENSORES 1 E 2 (END. 250 E 251)

Permite a configuração do tempo, em segundos, que os sensores com fio devem ficar abertos para que o porteiro emita os avisos.

Para configurar o tempo:

Tecele 250 + Tempo de alerta dos sensores (001 a 255) (Para sensor 1).

Tecele 251 + Tempo de alerta dos sensores (001 a 255) (Para sensor 2).

Para desabilitar:

Tecele 250 + 000 (Para sensor 1).

Tecele 251 + 000 (Para sensor 2).



Padrão de fábrica 000 para ambos os sensores 1 e 2.

5.16 TIPO DE SINALIZAÇÃO DE ALERTA DOS SENSORES (END. 252)

Permite a configuração do tipo de sinalização quando algum dos sensores permanecer aberto depois do tempo para alerta configurado.

Para configurar o tipo:

Tecele 252 + Tipo.

Onde:

Tipo = 1 Bip no porteiro.

Tipo = 2 Bip no porteiro e discagem para a portaria.



Padrão de fábrica 1.

5.17 INTERTRAVAMENTO (END. 253)

Permite maior controle no acesso ao condomínio com o sistema de gaiola ou eclusa, onde um portão somente será aberto caso o outro esteja fechado.

Para habilitar a função:

Tecele 253 + 1.

Para desabilitar a função:

Tecele 253 + 0.



Padrão de fábrica desabilitada.



Esta função também inibe o acionamento das saídas F1 e F2 ao mesmo tempo.

5.18 VOLUME DO ALTO-FALANTE E SENSIBILIDADE DO MICROFONE (END. 260)

Permite a configuração do volume do alto-falante e da sensibilidade do microfone do porteiro.

Para configurar o nível:

Tecele 260 + Nível.

Onde:

Nível = 1 Volume mínimo do alto-falante.

Nível = 2 Volume médio do alto-falante.

Nível = 3 Volume máximo do alto-falante.

Nível = 7 Sensibilidade mínima do microfone.

Nível = 8 Sensibilidade média do microfone.

Nível = 9 Sensibilidade máxima do microfone.



Padrão de fábrica volume médio e sensibilidade média.

6 PROGRAMAÇÃO DOS USUÁRIOS

Para realizar esta programação o porteiro precisa estar em modo de programação e pode ser realizada pelo instalador ou usuário mestre.



Padrão de fábrica nenhuma senha, tag ou número flexível de usuário saem cadastrados.

6.1 SENHA DOS USUÁRIOS (END. 30X)

Permite a configuração das senhas dos usuários para acionamento das fechaduras.

Para configurar:

Tecele 300 + Apartamento +  + Senha (Para acionar a saída F1).

Tecele 301 + Apartamento +  + Senha (Para acionar a saída F2).

Tecele 302 + Apartamento +  + Senha (Para acionar as saídas F1 e F2).

Para apagar todas as senhas de um apartamento:

Tecele 303 + Apartamento + .

Onde:



Apartamento = De 1 a 65535.



Senha = De 0 a 9 com 4 dígitos.



6.2 TAG DOS USUÁRIOS (END. 31X)

Permite a configuração das tags dos usuários para acionamento das fechaduras.

Para configurar:

Tecele 310 + Apartamento +  + Tag1 + ... + TagN +  (Para acionar a saída F1).

Tecele 311 + Apartamento +  + Tag1 + ... + TagN +  (Para acionar a saída F2).

Tecele 312 + Apartamento +  + Tag1 + ... + TagN +  (Para acionar as saídas F1 e F2).

Para apagar todas as tags de um apartamento:

Tecele 313 + Apartamento + .

Onde:

Apartamento = De 1 a 65535.



Caso a tag já esteja cadastrada ela será apagada e configurada para o novo usuário.

6.3 SENHA E TAG DOS USUÁRIOS (END. 32X)

Permite a configuração simultânea de senha e tag dos usuários para acesso ao condomínio.

Para configurar:

Tecele 320 + Apartamento +  + Senha + Tag (Para acionar a saída F1).

Tecele 321 + Apartamento +  + Senha + Tag (Para acionar a saída F2).

Tecele 322 + Apartamento +  + Senha + Tag (Para acionar as saídas F1 e F2).

Para apagar todas as senhas e tags de um apartamento:

Tecele 323 + Apartamento + .

Onde:

Apartamento = De 1 a 65535.

Senha = De 0 a 9 com 4 dígitos.



Caso a tag já esteja cadastrada ela será apagada e configurada para o novo usuário.

6.4 NÚMERO FLEXÍVEL DOS USUÁRIOS (END. 33X)

Permite a configuração do número de telefone a ser chamado quando o visitante teclar o número do apartamento.

Para configurar:

Tecele 330 + Apartamento +  + Número flexível + .

Para apagar todos os números flexíveis de um apartamento:

Tecele 331 + Apartamento + .

Para apagar um determinado número flexível:

Tecele 332 + Número flexível + .

Onde:

Apartamento = De 1 a 65535.

Número flexível = De 0 a 9 com, no máximo, 16 dígitos.

7 RESTAURAÇÃO DAS CONFIGURAÇÕES DE FÁBRICA

Existem duas maneiras de recuperar as configurações de fábrica:

- Pelo teclado: No modo de programação sem a necessidade de abertura do porteiro.
- Pela chave reset/boot: Com a necessidade de abertura do porteiro.

7.1 RESTAURAÇÃO PELO TECLADO

O porteiro precisa estar em modo de programação pela senha do instalador.

Para restaurar:

Tecla 990 + Reset (Aguarde os dois bips de confirmação, pois alguns tipos de reset podem levar até 15 segundos).

Onde:

Reset = 0 Reset geral.

Reset = 1 Reset das programações.

Reset = 2 Reset da senha do instalador e da senha do usuário mestre.

Reset = 3 Reset dos usuários (senhas/tags/numeração flexível) e eventos.

Reset = 4 Reset das senhas dos usuários.

Reset = 5 Reset das tags dos usuários.

Reset = 6 Reset da numeração flexível dos usuários.

7.2 RESTAURAÇÃO PELA CHAVE DE RESET/BOOT

Abra o porteiro e localize a chave conforme figura abaixo:

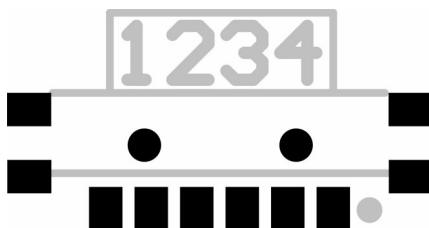

1. Com o porteiro desligado, selecione a posição da chave reset/boot para:
 - 1 reset parcial para restaurar a senha do instalador e a senha do usuário mestre.
 - 2 reset total para restaurar todas as programações.
2. Ligue o porteiro.
3. Após o reset o porteiro emitirá 2 bips e ficará com os leds do teclado piscando, sinalizando que a restauração foi concluída.
4. Desligue o porteiro e retorne a chave para posição 4.
5. Ligue o porteiro novamente para inicializar.

8 ATUALIZAÇÃO DO FIRMWARE (BOOTLOADER)

Para entrar em modo de atualização de firmware siga os passos abaixo:

1. Com o porteiro desligado, conecte o cabo programador e selecione a posição 3 da chave reset/boot conforme figura do item 7.2.
2. Ligue o porteiro.
3. Proceda normalmente a atualização através do software de bootloader da JFL.
4. Após a atualização desligue o porteiro e retorne a chave para posição 4.
5. Ligue o porteiro novamente para inicializar.

9 RESUMO DAS FUNCIONALIDADES DE ACESSO DOS USUÁRIOS

	FUNCIONALIDADES	COMANDO	DESCRIÇÃO	PADRÃO
USUÁRIOS	Acesso por senha com saída pré-programada	🔒 SU	F: Fechadura a ser acionada SU: Senha do usuário com 4 dígitos AP: Número do apartamento de 1 a 65535	-
	Acesso por senha sem saída pré-programada	🔒 F SU		-
	Acesso por senha modo seguro com saída pré-programada	🔒 SU AP 🔒		-
	Acesso por senha modo seguro sem saída pré-programada	🔒 F SU AP 🔒		-
	Acesso por tag	Aproxime a TAG sobre área demarcada 🖱️	-	-
Alteração de senha de usuário	🔒 SA SN AP 🔒	SA: Senha atual (4 dígitos) SN: Senha nova (4 dígitos) AP: Número do apartamento de 1 a 65535	-	

10 RESUMO DAS PROGRAMAÇÕES PELO INSTALADOR

	PROGRAMAÇÕES	COMANDO	DESCRIÇÃO	PADRÃO
SISTEMA	Senha do Instalador	200 S	S: Valor de 0 a 9 com 4 dígitos	5678
	Senha do usuário mestre	210 S	S: Valor de 0 a 9 com 4 dígitos	1234
	Tag mestre	211 TAG	TAG: Tag para cadastro de tags de usuários	-
	Modo senha segura	212 OP	OP: 0 - Desabilita OP: 1 - Habilita	Habilitado
	Modo senha com saída pré-programada	213 OP	OP: 0 - Desabilita OP: 1 - Habilita	Habilitado
DISCAGEM	Número da portaria	220 N 🔒	N: Valor de 0 a 9 com, no máximo, 16 dígitos	-
	Número do prefixo de discagem	221 N 🔒	N: Valor de 0 a 9 com, no máximo, 16 dígitos	-
	Tempo máximo de conversação	222 T	T: Valor de 0 a 255 com 3 dígitos em segundos 000 - Sem limite de tempo de conversação	090
	Tempo para chamada não atendida	223 T	T: Valor de 0 a 30 com 3 dígitos em segundos	030
FECHADURA	Tempo de acionamento da saída F1	230 T	T: Valor de 0 a 255 com 3 dígitos em segundos	001
	Tempo de acionamento da saída F2	231 T	T: Valor de 0 a 255 com 3 dígitos em segundos	001
	Tipo da fechadura utilizada na saída F1	232 OP	OP: 0 - Retenção OP: 1 - Pulsativa OP: 2 - NF OP: 3 - NA OP: 4 - Pulso único	Pulsativa
	Tipo da fechadura utilizada na saída F2	233 OP	OP: 0 - Retenção OP: 1 - Pulsativa OP: 2 - NF OP: 3 - NA OP: 4 - Pulso único	Pulsativa
	Segundo dígito para acionamento da saída F1	234 D	D: Valor de 0 a 9	1
	Segundo dígito para acionamento da saída F2	235 D	D: Valor de 0 a 9	2
	Acionamento das saídas F1 e F2 em chamada	236 OP	OP: 0 - Desabilita OP: 1 - Habilita	Habilitado
	Acionamento da botoeira 1	240 OP	OP: 1 - Aciona F1 OP: 2 - Aciona F2 OP: 3 - Aciona F1 e F2	Aciona F1
	Acionamento da botoeira 2	241 OP	OP: 1 - Aciona F1 OP: 2 - Aciona F2 OP: 3 - Aciona F1 e F2	Aciona F2
	SENSOR	Tempo para alerta do sensor 1	250 T	T: Valor de 0 a 255 com 3 dígitos em segundos
Tempo para alerta do sensor 2		251 T	T: Valor de 0 a 255 com 3 dígitos em segundos	000 - Desabilitado
Alerta dos sensores		252 OP	OP: 1 - Bip no porteiro OP: 2 - Bip no porteiro e disca na portaria	Bip no porteiro
Intertravamento		253 OP	OP: 0 - Desabilita OP: 1 - Habilita	Desabilitado
ÁUDIO	Sensibilidade do microfone e volume do alto-falante	260 OP	OP: 1 - Volume mínimo do alto-falante OP: 2 - Volume médio do alto-falante OP: 3 - Volume máximo do alto-falante OP: 7 - Sensibilidade mínima do microfone OP: 8 - Sensibilidade média do microfone OP: 9 - Sensibilidade máxima do microfone	Médio
SENHA DE USUÁRIO	Cadastro de senha para acionar a saída F1	300 AP 🔒 SU	AP: Número do apartamento de 1 a 65535 SU: Senha do usuário com 4 dígitos	-
	Cadastro de senha para acionar a saída F2	301 AP 🔒 SU		
	Cadastro de senha para acionar a saída F1 e F2	302 AP 🔒 SU		
	Exclusão de todas as senhas do apartamento	303 AP 🔒		
TAG DE USUÁRIO	Cadastro de tag para acionar a saída F1	310 AP 🔒 TAG1 ... TAGN 🔒	AP: Número do apartamento de 1 a 65535 TAG: Tag do usuário	-
	Cadastro de tag para acionar a saída F2	311 AP 🔒 TAG1 ... TAGN 🔒		
	Cadastro de tag para acionar a saída F1 e F2	312 AP 🔒 TAG1 ... TAGN 🔒		
	Exclusão de todas as tags do apartamento	313 AP 🔒		
TAG e SENHA DE USUÁRIO	Cadastro de senha e tag para acionar a saída F1	320 AP 🔒 SU TAG	AP: Número do apartamento de 1 a 65535 SU: Senha do usuário com 4 dígitos TAG: Tag do usuário	-
	Cadastro de senha e tag para acionar a saída F2	321 AP 🔒 SU TAG		
	Cadastro de senha e tag para acionar a saída F1 e F2	322 AP 🔒 SU TAG		
	Exclusão de todas as senhas e tags do apartamento	323 AP 🔒		
Nº FLEXÍVEL DE USUÁRIO	Cadastro do número flexível	330 AP 🔒 N 🔒	AP: Número do apartamento de 1 a 65535 N: Valor de 0 a 9 com, no máximo, 16 dígitos	-
	Exclusão de todo os números flexíveis do apartamento	331 AP 🔒		
	Exclusão de um determinado número flexível	332 N 🔒		
RESET	Reset da programação	990 OP	OP: 0 - Reset geral OP: 1 - Reset das programações OP: 2 - Reset da senha do instalador e da senha mestre OP: 3 - Reset dos usuários (senhas/tags/numeração flexível) e eventos OP: 4 - Reset das senhas dos usuários OP: 5 - Reset das tags dos usuários OP: 6 - Reset da numeração flexível dos usuários	-

11 RESUMO DAS PROGRAMAÇÕES PELO USUÁRIO MESTRE

	PROGRAMAÇÕES	COMANDO	DESCRIÇÃO	PADRÃO
SISTEMA	Senha do usuário mestre	210 S	S: Valor de 0 a 9 com 4 dígitos	1234
	Tag mestre	211 TAG	TAG: Tag para cadastro de tags de usuários	-
SENHA DE USUÁRIO	Cadastro de senha para acionar a saída F1	300 AP SU	AP: Número do apartamento de 1 a 65535 SU: Senha do usuário com 4 dígitos	-
	Cadastro de senha para acionar a saída F2	301 AP SU		
	Cadastro de senha para acionar a saída F1 e F2	302 AP SU		
	Exclusão de todas as senhas do apartamento	303 AP		
TAG DE USUÁRIO	Cadastro de tag para acionar a saída F1	310 AP TAG1 ... TAGN	AP: Número do apartamento de 1 a 65535 TAG: Tag do usuário	-
	Cadastro de tag para acionar a saída F2	311 AP TAG1 ... TAGN		
	Cadastro de tag para acionar a saída F1 e F2	312 AP TAG1 ... TAGN		
	Exclusão de todas as tags do apartamento	313 AP		
TAG e SENHA DE USUÁRIO	Cadastro de senha e tag para acionar a saída F1	320 AP SU TAG	AP: Número do apartamento de 1 a 65535 SU: Senha do usuário com 4 dígitos TAG: Tag do usuário	-
	Cadastro de senha e tag para acionar a saída F2	321 AP SU TAG		
	Cadastro de senha e tag para acionar a saída F1 e F2	322 AP SU TAG		
	Exclusão de todas as senhas e tags do apartamento	323 AP		
Nº FLEXÍVEL DE USUÁRIO	Cadastro do número flexível	330 AP N	AP: Número do apartamento de 1 à 65535 N: Valor de 0 a 9 com, no máximo, 16 dígitos	-
	Exclusão de todos os números flexíveis do apartamento	331 AP		
	Exclusão de um determinado número flexível	332 N		

12 RESUMO DAS PROGRAMAÇÕES PELA TAG MESTRE

	PROGRAMAÇÕES	COMANDO	DESCRIÇÃO	PADRÃO
TAG DE USUÁRIO	Entrar no modo de programação	Aproxime a tag mestre sobre área demarcada	AP: Número do apartamento de 1 a 65535 TAG: Tag do usuário	-
	Cadastro de tag para acionar a saída F1	1 AP TAG1 ... TAGN		
	Cadastro de tag para acionar a saída F2	2 AP TAG1 ... TAGN		
	Cadastro de tag para acionar a saída F1 e F2	3 AP TAG1 ... TAGN		
	Exclusão de todas as tags do apartamento	4 AP		
	Sair do modo de programação	Aproxime a tag mestre sobre área demarcada		

13 ESPECIFICAÇÕES TÉCNICAS

Alimentação: Fonte externa 12 Vcc/2 A (não inclusa).

Consumo em repouso: 1,4 W.

Corrente máxima na saída F1 e F2: 1 A.

Frequência de operação 2G: 850/900/1800/1900 MHz.

Frequência de leitura de TAG: 13,56 MHz (Mifare).

Taxa de transmissão: 106 – 848 kbps.

Dimensões: 170 x 95 x 70 mm.

Peso: 270 g.



- O porteiro trabalha apenas com áudio, ou seja, não existe tráfego de dados.
- O consumo de energia é aproximado, podendo variar dependendo do nível de sinal e condições ambientais entre outros.

GARANTIA

A JFL Equipamentos Eletrônicos Indústria e Comércio Ltda garante este aparelho por um período de 12 meses a partir da data de aquisição, contra defeitos de fabricação que impeçam o funcionamento dentro das características técnicas especificadas do produto. Durante o período de vigência da garantia, a JFL irá reparar (ou trocar, a critério próprio), qualquer componente que apresente defeito, excluindo a bateria que sofre desgaste naturalmente.

Excetuam-se da garantia os defeitos ocorridos por:

- Instalação fora do padrão técnico especificado neste manual;
- Uso inadequado;
- Violação do equipamento;
- Fenômenos atmosféricos e acidentais.

A visita de pessoa técnica a local diverso dependerá de autorização expressa do cliente, que arcará com as despesas decorrentes da viagem, ou o aparelho deverá ser devolvido a empresa vendedora para que seja reparado.



JFL EQUIPAMENTOS ELETRÔNICOS IND. COM. LTDA

Rua João Mota, 471 - Jardim das Palmeiras
CEP 37.540-000 - Santa Rita do Sapucaí / MG

Fone: (35) 3473-3550 / Fax: (35) 3473-3571
www.jfl.com.br

1.8.487 - MANUAL PORTEIRO PEC 1300 C rev.:00 18/03/2021